

安裝示意圖

- 要確保預留安裝磁應煮食爐通風孔的地方。
 - 根據是否安裝隔板，預留通風孔的方式也不同。
 - 不能安裝隔板時，應安裝本機上帶的通風孔蓋。(KY-HS30AP/KY-H30AP)
- 確保櫥櫃內有通風口的置。
 - 建議安裝分隔板和過濾器。(KY-HS30AP/KY-H30AP)
 - 安裝隔板是為了防止外物粘附和櫥櫃內溫度升高。

KY-E227A / KY-C227A (嵌入式/座檯式)

有關訂製櫥櫃的尺寸(嵌入式)

確保櫥櫃內部的通風口位置。

開孔尺寸

單：mm

(操作台安裝孔尺寸)

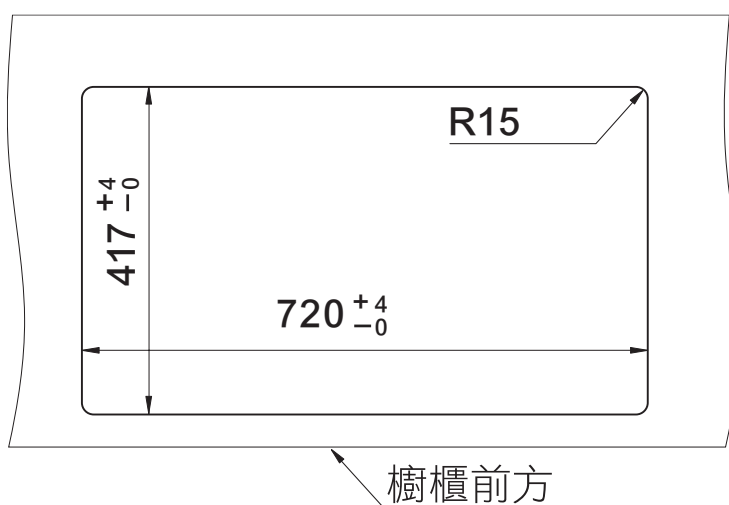

沿本產品提供的墊板，剪切操作台的面。

側視圖

單：mm

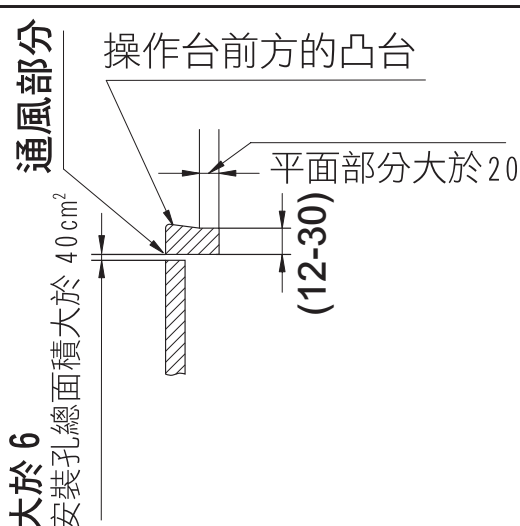
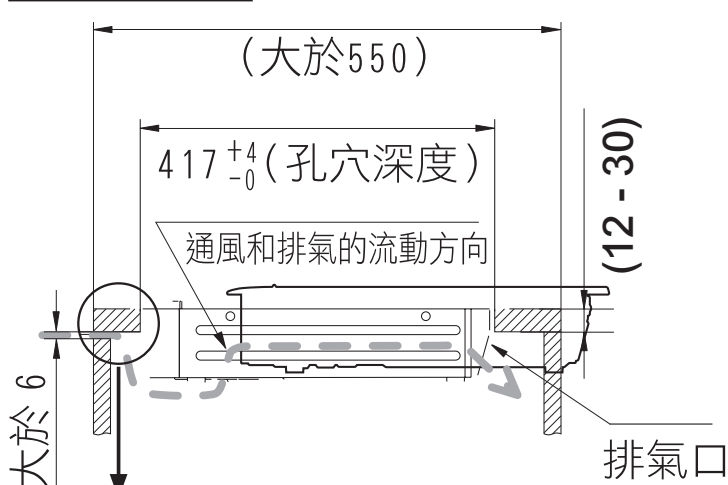

● 若安裝有隔板或沒有通風部份。

*請將隔板的兩端切開100mm以上，或用圓孔鋸鑽孔。

單：mm

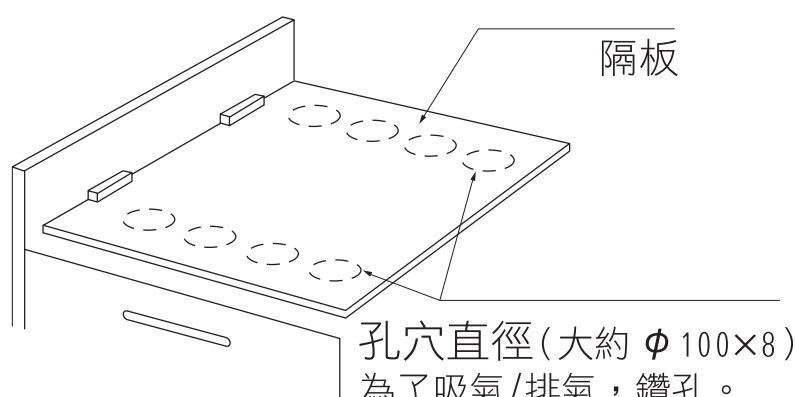
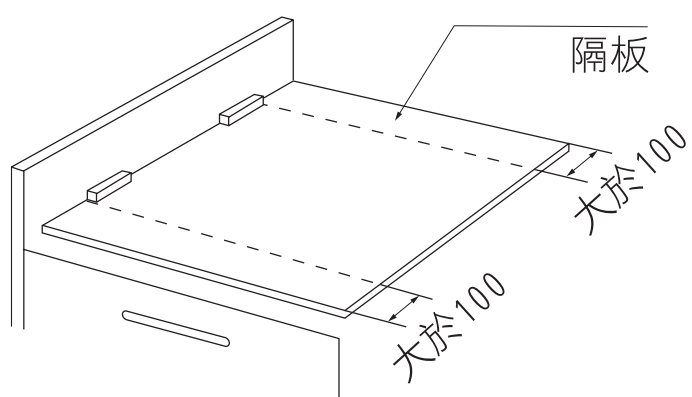

孔穴直徑(大約 $\phi 100 \times 8$)
為了吸氣/排氣，鑽孔。

安裝位置

安裝本機時應按照相關的規定。

距牆的距離。

■ 若周圍是易燃材料的牆壁。
(無防火結構的牆)

嵌入式和座檯式

單：cm

括弧內，僅為有防火牆或安裝了絕熱板進行的說明。(嵌入式所需尺寸)

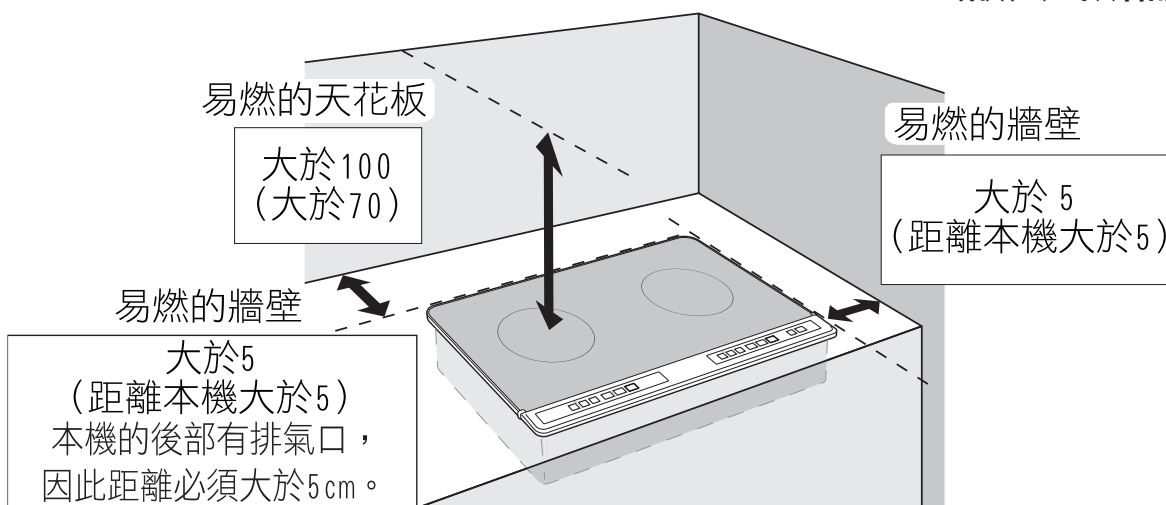

■ 如果空間小於上圖所建議的尺寸，請安裝絕熱板。

嵌入式

單：cm

側視圖

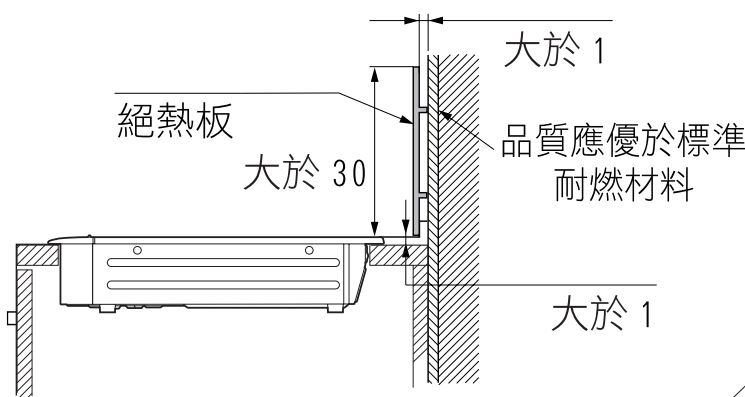

座檯式

單：cm

側視圖

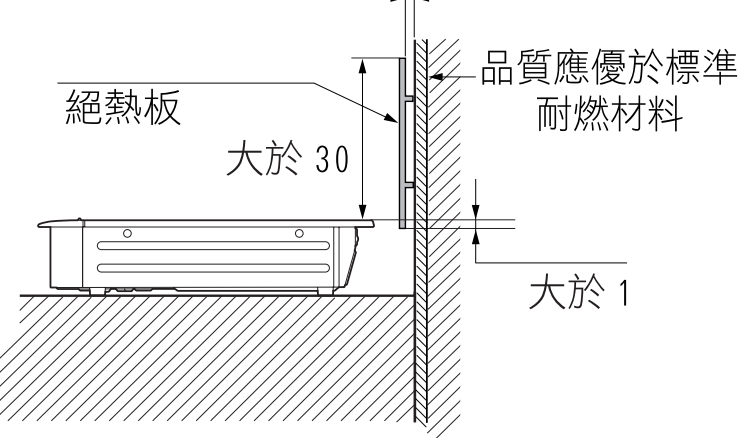

在本機側面安裝絕熱板時，請保持上面同樣的尺寸。

安裝要求

(單位：mm)

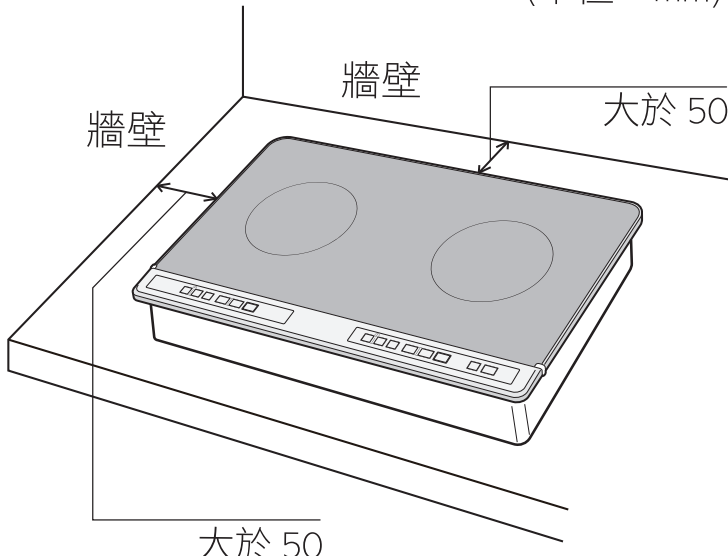
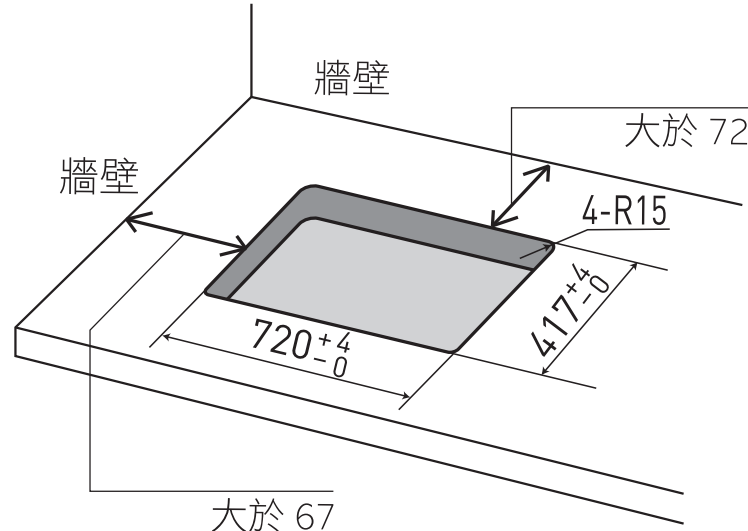

安裝孔 (爐頭檯面開口尺寸)

●尺寸A*是從工作檯前面櫥櫃前面的距離。

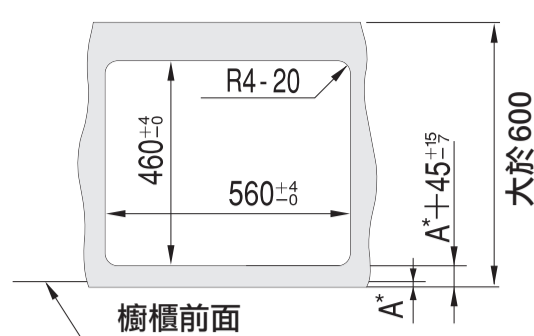

工作檯很窄時(12mm或更窄) -----
如果工作檯很窄，以至於在兩端和前面都無法安裝固定裝置，請使用板條。

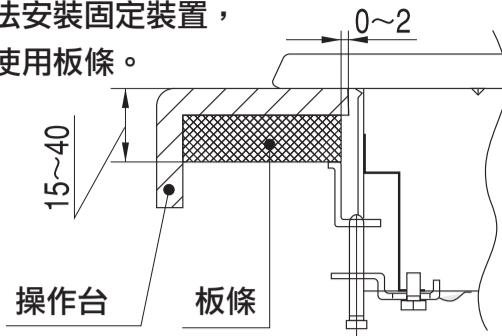

側視圖

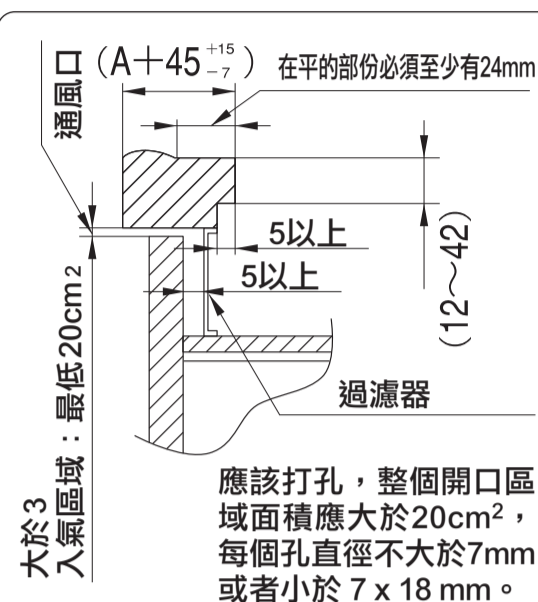
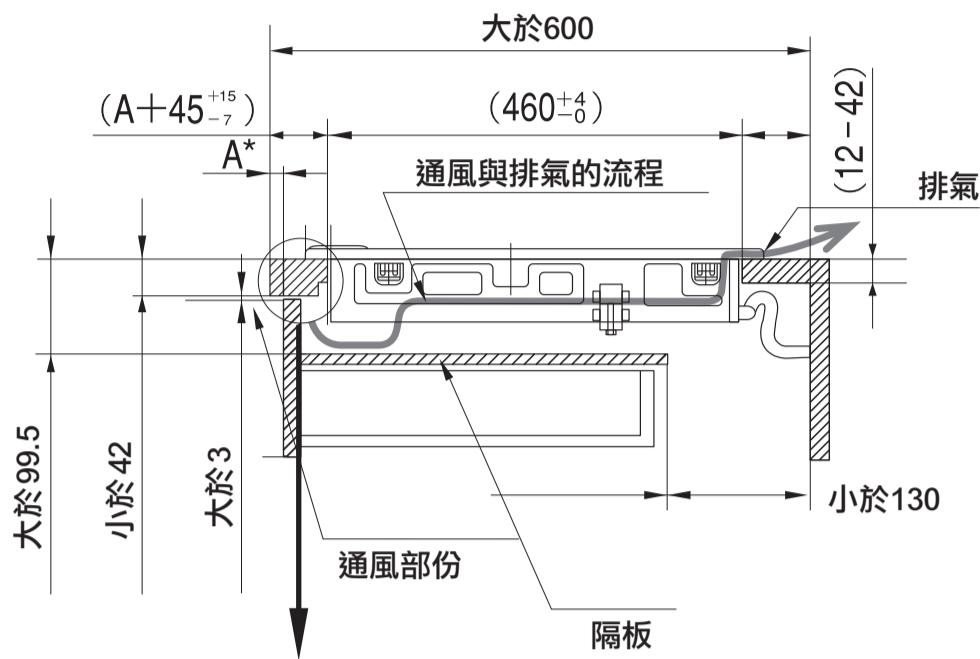

尺寸A*是從工作檯前面櫥櫃前面的距離。

●將隔板做成可以移動的(在安裝固定裝置時必須要移動隔板。)

●過濾器是用於防吸入細少物體，如紙或來自通風部份的乙烯基薄片。

俯視圖

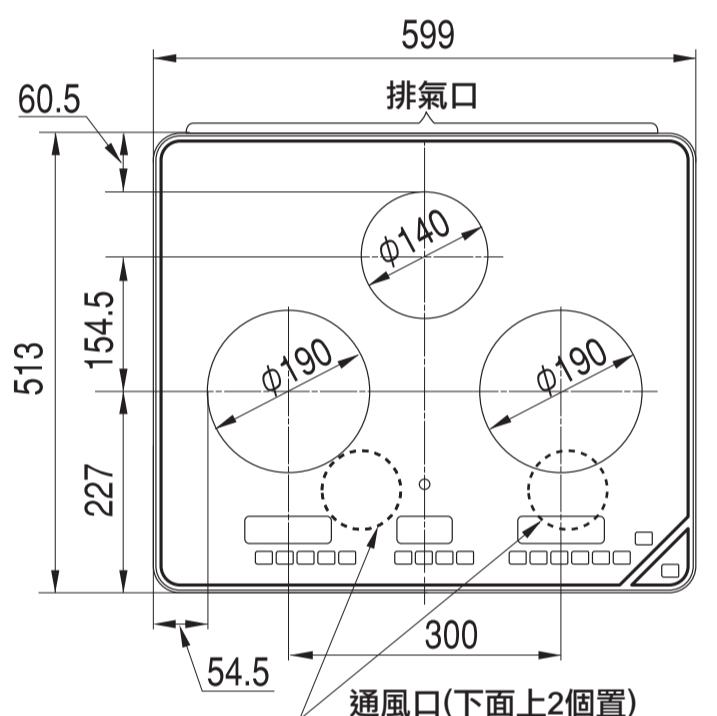

正面圖

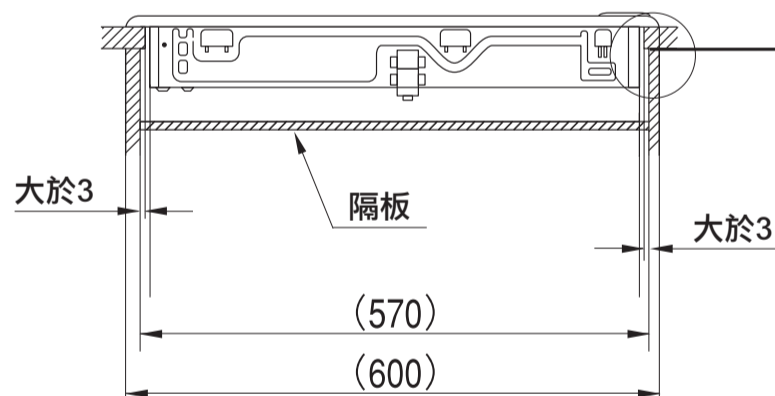

固定裝置至少需要3mm才能固定。

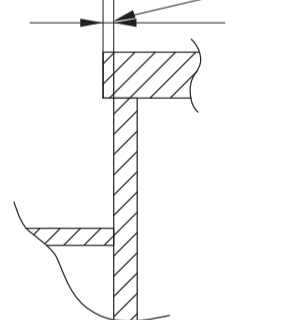

●安裝夾緊元件時，應讓隔板在需要時可以移動。

安裝注意事項

- 開孔角位最理想是開圓位。
- 電磁爐底下不建議安裝焗爐。
- 如要以嵌入式安裝，定要在櫥櫃前面預留足夠的空間給進氣口。(KY-H30AP/ KY-HS30AP 安裝孔面積大於20cm², KY-E227A/ KY-C227A安裝孔面積大於40cm²)
- 在櫥櫃內安裝隔板(可移動)以防止外物粘附和櫥櫃內溫度升高。
- 給電源插座留出空間。
- 用固定裝置確保IH電磁爐位置固定。
- 安裝本機時，切勿使本機的金屬部件與廚房的金屬部件相接觸。
- 如果本機的金屬部件與廚房的金屬部件相接觸，請將接觸廚房的金屬部件放入牆內(例如，金屬板網)。

使用注意事項

- 在面板上不能使用磁應加熱的烹飪電器(如IH電飯煲)。
 - 3,000 W/2,600 W的火力只用於煲水。
 - 減弱預熱的火力。
 - 再次加熱食物時需注意沸騰。
 - 如使用人士戴有起搏器，請向醫生諮詢。(本產品的運作可能會影響起搏器。)
- 詳細情況請參照使用說明書。